

X-PRO

WORKER 150



GRATTIS!

Du har precis införskaffat en X-PRO Worker 150 ATV och vi tackar dig för förtroendet du har visat oss. Vi på Motorsweden hoppas du ska bli riktigt nöjd med ditt nya fordon.

Läs noggrant igenom denna användarmanual innan du börjar använda ditt nya fordon. Manualen visar hur du använder och underhåller ditt fordon för att det skall fungera bra och hålla länge.

Genom att ta hand om och vårda ditt fordon regelbundet kommer det bli roligare och säkrare att köra med.

För att få maximal livslängd på ditt fordon så var noggrann med att följa rekommendationerna i denna användarmanual.

Lycka till med ditt nya fordon!

Motorsweden



- ANVÄNDARMANUAL

OBS! Manualen beskriver den version som finns tillgänglig vid skrivandet. Mindre förändringar i fordonsdesign och funktion kan inträffa när produktutvecklingen fortsätter. Illustrationer i den här manualen kanske inte motsvarar ditt fordon, utan kan avbilda en annan version.

Denna manual innehåller viktig säkerhetsinformation som hjälper dig att vårda och framföra ditt fordon på ett säkert sätt. Läs noggrant igenom denna manual före ni tar produkten i bruk.

Det är på ert ansvar att samtliga som framför fordonet har läst och förstått vad som står i denna manual. Detta för att försäkra ett tryggt ansvarsfullt körande av fordonet.



- INNEHÅLLSFÖRTEKNING

ANVÄNDARMANUAL.....	3
Manöverdon.....	3
Identifiering.....	3
Teknisk specifikation.....	4
Översikt.....	4
Användning.....	5
SERVICE & UNDERHÅLL.....	7
Rengöring.....	7
Kedja.....	7
Bränslefilter.....	7
Tändstift.....	8
Luftfilter.....	8
Förgasare.....	8
Olja.....	8
Ventiler.....	8
Fordonet.....	9
Bromsar.....	9
Förvaring.....	9
Viktig info.....	9
MONTERINGSANVISNING.....	10
SÄKERHETSFÖRESKRIFTER.....	13
KOPPLINGSCHEMA.....	26
IMPORTÖR.....	28



- MANÖVERDON



1. Bromsgrepp, bakbroms
2. Bromsgrepp, frambroms
3. Gasreglage
4. Växelindikator
N = Friläge
R = Back

Vänster manöverdon

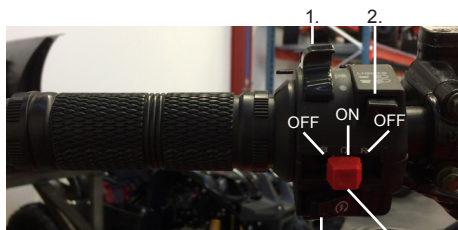

1. Körljusbrytare
2. Ljusväljare
- halvljus: - helljus:
3. Startknapp
4. Motorbrytare
- Motorbrytaren returnerar sig alltid till mittläge. Den bör dock tryckas in en gång förrän motorn kan startas igen.

Tändningslås

Yändningslåset är beläget till höger om styret på framkåpan

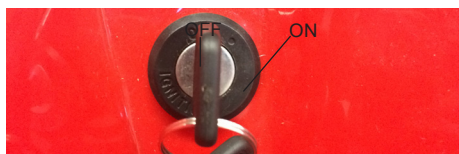

- IDENTIFIERING

Serienummer är stansat på typskulten, vilken är fäst i chassits främre del.





- TEKNISK SPECIFIKATION

Modell	X-Pro Worker 150cc
Mått (LxBxH)	1780x970x950 mm
Hjulbas	1170 mm
Markfrigång	110 mm
Sitthöjd (från fotstöd)	ca. 500 mm
Torrvikt	165 kg
Lastkapacitet	120 kg
Motor	1 cylindrig, 4-takt, lufkyld
Effekt	5,8 kW/7500 rpm
Vridmoment	8,3 Nm/6000 rpm
Toppfart	60 km/h
Startanordning	Elektrisk / kick
Batteri	12V 6,5Ah YTX
Tändning	CDI
Tändstift	NGK CH7SA
Växellåda	Automat CVT (F-N-R)
Kedja	428
Framdäck	19x7.00-8"
Bakdäck	19x9.50-8"
Luftryck, framdäck	1,75 bar
Luftryck, bakdäck	1,75 bar
Frambroms	2 x trumbroms
Bakbroms	Hydraulisk skivbroms
Fälgstorlek fram/bak	8" / 8"



- ÖVERSIKT



KONTROLL FÖR START

Chassi och upphängning

Kontrollera alla fästelement, bultar och muttrar innan du kör. Dra åt om det behövs. Var särskilt uppmärksam på infästningen av styrkomponenterna, länkmarmarna och styrmarmarna. Det får inte finnas spel, konstiga ljud eller spruckna delar. Om du är osäker, kontakta en expert.

Placera fordonet på en plan yta och gunga det upp och ner. Kontrollera att fjädringar inte ger extra ljud och inte läcker.

Bromsar

Kontrollera att bromsarna fungerar korrekt. När man trycker på bromshandtaget ska det vara 5-6 mm spelrum innan de står emot.

Chassi, styre, handtag

Kontrollera att det inte finns några sprickor eller lösa fogar i ramen på styret eller styrstaget. Även om chassiskador är sällsynta, är det inte omöjligt för en förare med aggressivt körbeteende att utsätta fordonet för överdriven stress på grund av överdrivet hopp eller kollision, där ovannämnda delar kan ta skada. Gör det till en vana att regelbundet kontrollera hela fordonet.

Däck

Kontrollera att däcken har rätt lufttryck. Kontrollera också däcken för ojämnt slitage, sprickor och andra skador. Däcken är fordonets enda kontakt med vägen så det är viktigt att de är i gott skick.

Elsystem

Kontrollera att batteriet är rätt anslutet och att säkringen är hel. Vrid tändningsnyckeln till "ON" -läge. Se till att lamporna lyser och att växellampan "N" är på.

Motorolja

1. Kontrollera motoroljenivån innan du startar fordonet.



2. Skruva loss oljestickan och kontrollera att oljenivån ligger inom markeringarna. Fyll efter behov.

Vi rekommenderar en 4-takt MC-olja 15W/40 eller 10W/40



Bränsle

Se till att det finns tillräckligt med bränsle i bränsletanken. Vi rekommenderar att du använder 95-oktanig blyfri bensin av god kvalitet.

STARTA

1. Öppna bränslekranen.





2. Vrid tändningsnyckeln till ON-läge
3. Håll ned vänster bromsgrepp och tryck på startknappen. Ge inte gas. Släpp startknappen när motorn har startat. Håll inte in startknappen i mer än 5 sekunder.
4. Om fordonet inte startar, vänta 10 sekunder och försök igen. Om fordonet inte startar efter tre försök, försök ge lite gas, och försök igen.
5. Fordonet är utrustat med automatisk choke. Du kan inte vrida upp choken. Låt motorn gå varm så automat-chocken stängs av förrän du kor iväg.



OBS! Fordonet har också en kickstart på vänster sida av motorn. Använd detta endast som en sista utväg om batteriet är tomt och det inte finns laddare till hands..

MITT FORDON VILL INTE STARTA

Detta avsnitt är en praktisk referens till de vanligaste anledningarna till att ditt fordon inte startar. Kontrollera varje förslag nedan för att få igång ditt fordon.

1. Finns det tillräckligt med bränsle i tanken?
2. Är bränslekranen öppen?
3. Är motorbrytaren i rätt läge?
 - PÅ, och i intryckt läge
 - AV
4. Har du ström i batteriet?
5. Slå på tändningen och försök starta. Drar startmotorn?
6. Är säkringen hel?
 - Se till att tändningen är avstängd.
 - Ta fram säkringen, som sitter vid batteriet.
 - Öppna säkringshållaren och kontrollera att säkringen är hel.
 - Om tråden inne i säkringen är trasig, byt ut den.
8. Slå på tändningen och försök starta. Går motorn runt? Kuggar kicken i?
9. Upprepade försök kan få fordonet att "bli surt". Lossa på tändstiftet och låt fordonet vädra ut ev bränsle under ett par timmar. Försök därefter igen med tändstiftet monterat.

Om ovanstående punkter ej löser problemet, vänligen kontakta återförsäljaren.

VÄXLAR.

X-Pro Worker 150 är utrustad med en automatisk CVT-växellåda med växlar fram och bak samt friläge.



Växla så här:

1. Stanna fordonet helt.
2. Välj med växelspaken önskat läge
N = Friläge
F = Fram
R = Back



OBS! VÄXLA ALDRIG MEDAN FORDONER ÄR I RÖRELSE!

INKÖRNING

Motorn skall köras in på låga varvtal i intervaller under inkörningstiden som gäller de första 10 timmarnas körning.

Efter halva inkörningstiden (ca. 5 timmar) skall oljan bytas och du kan därefter successivt börja öka farten och varvtalet.

Oljebyte skall fortsättningsvis ske var 5-10:e körtimme beroende på körstil och omständigheter..

BROMSAR

X-PRO Worker 150 har mekaniska trumbromsar på både framhjulen och hydraulisk skivbroms på bakaxeln.

Bromsarna är tillräckligt starka för att låsa däcken och kasta en oerfaren förare av fordonet. Öva på att bromsa på en öppen plan yta tills ni är bekanta med bromsarnas funktion. Undvik också att låsa den bakre bromsen. Låsning av bromsarna kan leda till förlorad kontroll eller ojämnt däckslitage.

Använd bromsarna enligt följande:

- Använd alltid båda bromsarna samtidigt för bästa bromseffekt.
- Släpp gasen och klämin båda bromsgreppen samtidigt.
- Bromsa inte för hårt i svängar, annars kan du tappa kontrollen över fordonet.
- En våt yta påverkar bromsarnas prestanda. En våt dyna ökar bromsavståndet

Parkeringsbroms

Det finns en parkeringsbroms på båda bromsarna.

För att koppla i parkeringsbromsarna:

Frambroms: Kläm in bromsgreppet helt. Tryck in mässingsknappen ovanpå bromsgreppet. Släpp parkeringsbromsen genom att klämma in bromsgreppet igen.

Bakbroms: Kläm in bromsgreppet och tryck ner låsknappen (A) ovanpå bromsen. För att släppa parkeringsbromsen, kläm in bromsgreppet och dra tillbaka låsskivan (B).



Frambroms

Bakbroms



OBS! Koppla alltid på parkeringsbromsarna innan ni stiger av fordonet.



- SERVICE & UNDERHÅLL

Genom att utföra service och underhåll regelbundet kommer du inte bara att förbättra ditt fordonets prestanda och livslängd utan också säkerställa dess säkerhet och hålla framtida kostnader låga.

Före varje körning:

1. Kontrollera bromsarnas funktion.
2. Kontrollera kablar och wirar så att inga skador finns.
3. Kontrollera kedjans smörjning samt spändhet. Kedjans fria spelrum bör vara ca 20mm.
4. Kontrollera alla skruvar och muttrar och efterspänn vid behov.
5. Kontrollera och rengör eller byt luftfiltret vid behov.
6. Kontrollera bromsbeläggens tjocklek. Byt omedelbart om tjockleken understiger 1 mm.
7. Smörj alla rörliga delar med lämpligt smörjmedel.
8. Kontrollera motoroljans nivå, fyll på vid behov.
9. Kontrollera däcktrycket.

Efter varje körning:

1. Tvätta av ATV:n ordentligt och torka den torr. Undvik att spruta vatten på el-komponenter.
2. Spraya försiktigt lite kontaktspray eller universalspray på alla el-komponenter.
3. Smörj kedjan och andra rörliga delar med lämpligt smörjmedel.
4. Förvara fordonet torrt, låt den aldrig stå utomhus.



- RENGÖRING

Tvätta alltid fordonet efter användning med mild tvättmedel och ljummet vatten. Tvätta aldrig med en högtryckstvätt.

Efter tvättning och torkning rekommenderar vi starkt följande:

- Montera loss svänghjulsåpan och rengör från smuts och vatten.
- Rengör och torka kedja och drev försiktigt. Smörj med kedjefett så att hela kedjan smörjs. Detta håller kedjan samt drev i skick längre.
- Torka noggrant och skydda känsliga delar av chassit med ett lämpligt korrosionsmedel.
- Smörj styrleder samt hjulupphängning både fram och bak.



OBS! TVÄTTA ALDRIG FORDONET MED HÖGTRYCKSTVÄTT!



- KEDJA

Håll alltid kedjorna rena och smörjade. På detta sätt slits de långsammare och är säkrare. Kedjans spelrum i mitten av kedjan bör vara 15-20mm

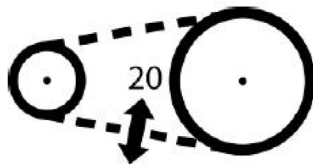

Justera kedjespänning

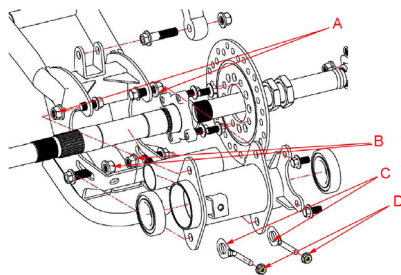

1. Lossa kedjespännarnas (C) färsbultar (B).
2. Justera kedjans spänning genom att skruva justermutterna (D) mot- eller medsols. Säkerställ dig om att båda sidorna är lika justerade.
3. Ni kan även lossa på axelhusets fästbultar (A) ifall kedjan kräver mycket justering.



- BRÄNSLEFILTER

Bränslefiltret skall bytas efter var 5-10 timmes körning, eller oftare vid behov. Inspektera filtret innan varje körning. Så gott som alla förgasarpblem går att härleda till smuts i förgasaren som orsakas av ett dåligt bränslefilter.



- TÄNDSTIFT

Vi rekommenderar att ni redan efter några timmar körning byter till ett CR7HSA tändstift. Tändstiftet skall sedan bytas var 10:e timme eller oftare om det behövs.

- LUFTFILTER

Luftfiltret skall kontrolleras och rengöras före varje körning och bytas efter högst var 5-10 timmes körning eller oftare vid körning i dammig miljö.

- FÖRGASARE

Justering av tomgång

Denna procedur bör göras medan motorn är varm. Vi rekommenderar att du ansluter en elektronisk varvräknare till tändstiftet.

Justera sedan tomhastigheten genom att vrida justerings-skraven (A) antingen medurs eller moturs.

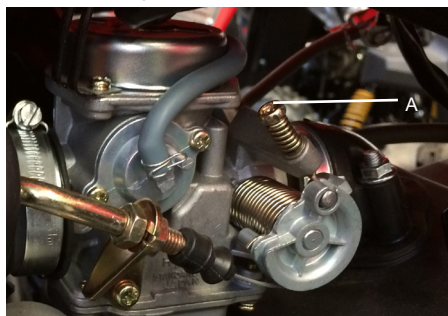

Tömning av förgasare

För att förhindra kondens och att bränslet blir "surt" rekommenderar vi att ni tömmer förgasaren efter användning. Om fordonet inte kommer att användas på mer än en vecka bör förgasaren tömmas för bränsle.

Stäng först bränslekranen. Skruva loss dräneringsskruven i botten av förgasaren och töm bränslet i en lämplig behållare. Dra åt skruven när allt bränsle har tömts

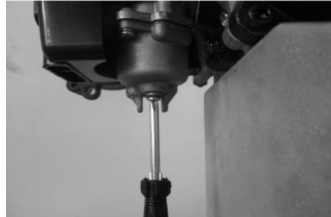

- OLJA

Oljebyte före ibruktagning av fordonet

1. Starta motorn utan att köra på fordonet.
2. När motorn gått på tomgång i ca. 15 minuter och uppnått normal arbetstemperatur är det dags att stänga av motorn för att byta ut den transportolja som är i motorn vid leverans.
3. Ställ dirtbiken på sidostödet och placera ett oljeträg eller annan behållare under motorn för att kunna samla upp spilloljan.
4. Lossa därefter oljepluggen som är placerad mitt under motorn enligt bilden till vänster. Tänk på att oljan som rinner ut kan vara mycket varm. Använd därför gärna skyddshandskar.
5. När det slutat droppa olja kan du försiktigt vicka dirtbiken i sidled för att få ut all gammal olja. Skruva därefter tillbaka oljepluggen. Kontrollera att packningen inte är skadad, byt vid behov.
6. Skruva därefter upp oljestickan och fyll på samma mängd ny olja (ca. 0,5 liter) i samma hål som oljestickan sitter. För att optimera motorns livslängd och prestanda rekommenderas 4T Delsyntet 15W/40
7. Låt oljan sjunka ner i motorn ett par minuter och skruva sen i den avtorkade oljestickan och skruva sen av den igen för att kontrollera att oljenivån ligger inom markeringarna på stickan, fyll på vid behov och skruva därefter tillbaka stickan igen.

Kontrollera att oljestickans o-ring inte är skadad, byt vid behov.

Oljebyte

Kontrollera regelbundet, före varje körning, oljenivån. Fyll på vid behov.

Motoroljan ska bytas som beskrivits ovan med 5-10 körtimmar mellan, eller oftare om fordonet körs under tunga och krävande förhållanden.

- VENTILER

Ventilspelet skall kontrolleras och vid behov justeras var 10:e timme. Uppsök en verkstad om ni är det minsta osäkra på hur detta skall göras. Ventilspelet skall vara 0,10mm på både insugs- och avgasventilen.

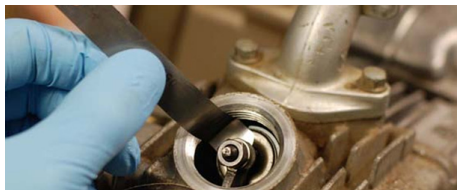

- FORDONET

Virekommenderar strongly att du kontrollerar alla bultar och muttrar efter varje användning. Var särskilt uppmärksam på följande punkter.

- Fotstöd
- Fjädring / stötdämpare
- Hjulupphängning och styrleder
- Motorfäste
- Drev

Dra åt om det behövs. På grund av vibration är det oundvikligt att vissa bultar vill lossna. Dessa kan också fästas med skruvlås, typ Loctite, för att förhindra att de lossnar.

- BROMSAR

Bromsar är en vital del av fordonssäkerheten. Se till att bromsarna alltid är korrekt inställda och i fungerande skick

Kontroll av bromsar & belägg.

- Bromsbeläggens slitageyta får inte underskrida 1m. Kontrollera regelbundet och byt belägg vid behov.
- Kontrollera att bromsarna fungerar korrekt. När man trycker på bromshandtaget ska det vara 10-15 mm spelrum innan du känner bromsmotstånd.
- Kontrollera bakbromsen bromsvätskenivån i inspektionsfönstret. Fyll på vid behov.

Justering av frambroms

Ifall frambromsarna bromsar ojämnt eller bromsgreppets spelrum är över 15mm eller under 10mm bör ni justera bromsarna.



Skruva justerskruven med- eller motsols för att spänna eller lösa på bromswiren. Ni kan även finjustera bromsarna på justeringarna vid bromsgreppet.



OBS! Försäkra dig om att bromsen är rätt justerad och bromsarna tar jämnt på båda hjulen!

- FÖRVARING

Om fordonet inte kommer att användas på en månad eller mer, bör du förvara det på ett sådant sätt så att den kommer att kunna köras på ett tillförlitligt sätt när du åter tar den i bruk.

Långtidsförvaring

1. Förvara fordonet i rumstemperatur.
2. Töm bensintanken och förgasaren från kvarvarande bensin då bensin åldras och kan ta upp fukt.
3. Konservera motorn genom att skruva ur tändstiftet och håll i 10 ml motorolja. Kör sedan runt motor kort och skruva tillbaka tändstiftet.
4. Töm motorn på olja (motorolja och/eller växellådsolja) och ersätt med ny för att undvika avlagringar från den gamla oljan.
5. Smörj i metalledar på fordonet (ej bromsdetaljer) med rostskyddande medel (CRC 556 alt. WD40). Fråga din lokala återförsäljare om lämpligt medel. Observera att vissa medel kan skada lack och andra ytor på fordonet.
6. Täck över fordonet som skydd mot yttre påverkan från t.ex. sol, smuts och annat som kan skada fordonet.
7. Ställ fordonet uppallat för att undvika att däcken blir deformerade eller spricker.

- VIKTIG INFORMATION

TRIMMAT FORDON

I den händelse att fordonet trimmats eller förändrats bortfaller all rätt till reklamation/garantianspråk.

GARANTI

Ett fordon ämnat för aktiv lek och tävling har en begränsad funktionsgaranti. Våra fullständiga garantivillkor hittar du på: www.motorsweden.se

REKLAMATION

Om köparen vill påtala ett ursprungsfel skall detta ske i enlighet med vårt reklamationshanteringsförfarande, se www.motorsweden.se. En reklamation skall alltid anmälas inom skälig tid efter det att felet upptäckts.

Följdfel eller övriga skador som uppstår för att man inte åtgärdat ett fel inom rimlig tid kommer inte att ersättas.



- MONTERINGSANVISNING

Vi rekommenderar att installationen utförs av en vuxen med erfarenhet av motorcyklar, fyrhjulingar eller andra fordons mekanik.

Ett verktygssats för nödfall levereras med fordonet. Vi rekommenderar dock att ni använder er av högkvalitativa länknycklar och hylsor vid monteringen.

MONTERING

1. Placera emballaget på en hård, plan yta. Ta bort kartongen och fästbanden samt skyddsplasten runt fordonet.



2. Lossa sedan samtliga skruvar rund burens bottenplatta. Lyft försiktigt bort burens övre del. Det lönar sig att vara två för att inte skada eller repa fordonet.



3. Skruva även loss chassit från burens botten. Märk att dessa bultar ännu behövs.



4. Fäst styrarmarna (1) på framhjulets fäste. Dra åt kronmuttern (2) med en momentnyckel till 25 Nm. Säkra med saxsprint (3).

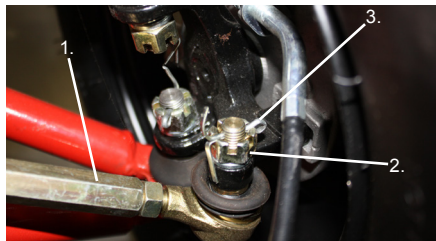

Styrarmarna kan behöva justeras innan fordonet kan användas. De främre däckens mittlinje bör vara 5-10mm smalare framför däcket än på baksidan.

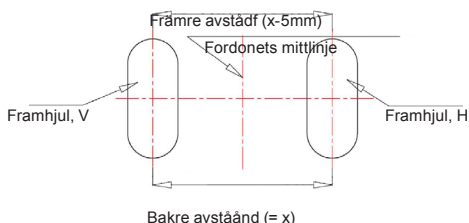

5. Montera de framdäcken. Palla upp fordonets främmande eller lyft den på en lämplig pall för att montera däcken. Ta bort de fyra muttrarna och lägg hjulet på plats. Notera rotationsriktningen. Dra åt muttrarna till 35-45Nm. Lägg till sist på gummiskydden.
6. Palla på samma sätt bakändan. Ta bort kronmuttern och brickan från bakaxeln. Montera sedan på bakhjulet och dra åt slutligen kronmuttern till 50-60Nm. Säkra med saxsprint.



7. Fäst det bakre lastgallret. Börja med att skruva loss de 4 fästskruvorna i chassit.

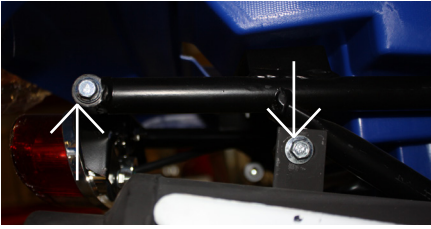

Placera lastgallrets fästpunkter i linje med chassits fästen och skruva in skruvarna. Dra åt med 15-25 Nm.

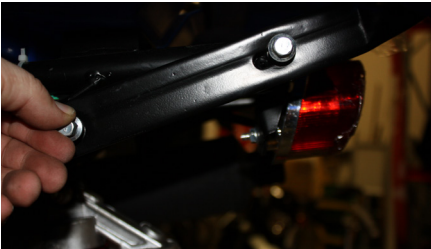

8. Montera framstötfångaren. Använd er av bultarna med vilka chassit var fasmonterat i skyddsbumen. Fäst först den nedre ändan av stötfångaren men spänn inte bultarna ännu.

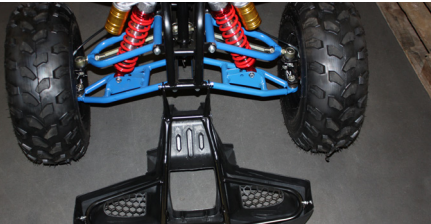

Lyft upp stötfångaren och fäst det i det främre lastgallret. Spänn sen alla 4 bultar med 15-25Nm.



! OBS! För hårt spännande kan skada plasten på stötfångaren.

9. För att installera fotplattorna: Lossa dem helt genom att skruva loss bultarna på fotplattans botten (B). Skruva loss käpskruvarna (A) från fram- och bak-kåpan och placera fotplattan tillbaka.

Fäst och dra åt bultarna (B) på fotplattans botten. Fäst sedan fotstödet i kåpor med käpskruvarna (A).

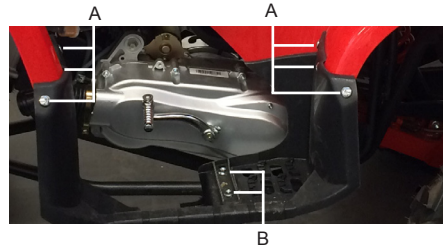

10. Placera styrunderfallen på styrkronan i linje med de gängade hälen. Placera styret över dessa och sedan styröverfallen ovanpå styret. Trä de medföljande bultarna hälen och spänn fast i styrkronan. Var noga med att spänna jämnt, varje bult lite åt gången.



11. Montera dragkroken i fästet på bakaxelhuset. Dra åt med 30-40Nm.

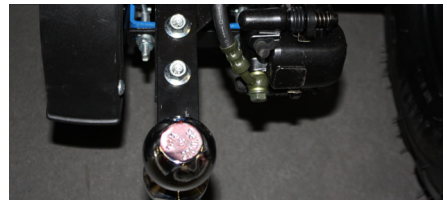

12. Koppla i batteriet och lägg det o batterilådan ovanför höger bakhjul. Koppla först in plus (+) -kabeln och sedan minus (-) -kabeln.



13. Försäkra dig ännu en gång om att inga wires eller kablar är brustna eller lindade runt styrstaget
Kläm därefter fast växelindikatorkåpan på styret



**! EFTERSPÄNN ALLTID ALLA SKRUVAR,
MUTTRAR OCH BULTAR EFTER EN TIDS
ANVÄNDNING!**

På grund av vibrationer är det oundvikligt att vissa bultar och muttrar vill lossna med tiden. Du kan använda skruvlås av typ Loctite för att hålla muttrar och bultar från att lossna.

SÄKERHETSFÖRESKRIFTER / VARNINGAR

SÄKERHETSFÖRESKRIFTER

Se till att du känner till och följer lokala lagar och förordningar. Du ansvarar för säkerheten för personer och egendom i din närhet under körning.

Fokusera på att köra. Distractioner och bristande koncentration kan lätt leda till en olycka. Även under rutinkörning.

Underlåtenhet att följa dessa instruktioner kan leda till dödsfall eller allvarlig personskada.

- Läs och följ noggrant bruksanvisningen och varningarna
- Kör aldrig utan ordentlig träning / induktion
- Låt inte folk köra ett fordon såvida de inte är bekanta med instruktionerna.
- Kör ej på allmän väg..
- Bär alltid lämplig skyddsutrustning. (Hjälm, handskar, knä- och armbågsskydd).
- Försök inte utföra akrobatiska rörelser som hopp, etc.
- Utför och underhåll produkten enligt beskrivningen i den här bruksanvisningen.
- Kör alltid med båda händerna på styret och fötterna på fotstöden.
- Uppmärksamma terrängförändringar eller avvikelser i terrängen
- Undvik att köra på extremt ojämn eller mjuk mark.
- Följ instruktionerna i den här manualen. Öva på att svänga i låga hastigheter för att vänja dig med fordonet.
- I händelse av en olycka, låt en kvalificerad reparatör inspektera fordonet innan du fortsätter att köra.
- Kör inte i branta sluttningar och kullar förrän du är van vid fordonets beteende.
- Håll alltid utkik för hinder i terrängen när du kör på okända platser.
- Försök aldrig köra på eller över större / längre hinder på, till exempel stora stenar eller fallna träd.
- Om du kör i våta förhållanden, kontrollera bromsarna efteråt. Våta bromsskivor lede till minskad bromsprestanda. Torka bromsskivorna genom att bromsa lätt några gånger.
- Använd er endast av originaldelar eller tillbehör för att reparera ATV: n.

VARNINGAR

- Vidrör inte bromsarna eller motorn när fordonet precis använts eftersom de kan bli heta.
- Detta fordon skall endast tankas med ren 95-oktanig blyfri bensin.
- Använd aldrig 2-takts motorolja. (Detta kan leda till att pluggen eller kolvringen går sönder eller att ljuddämparen blir igenstockad)
- Ha aldrig igång motorn inomhus eller i dåligt ventilerade områden. (Avgasen är luktfri men innehåller farlig kolmonoxid.)
- Placera inte fingrarna eller andra kroppsdelar nära kedjan, dragkraftsystemet, hjulen eller andra rörliga delar.
- Rökning är strängt förbjudet vid tankning.
- Ta inte bort bränsletanken eller tillsätt bränsle medan motorn är igång eller när den är varm efter att ha stannat. (Stäng av motorn innan tankning och låt den svalna i minst 2 minuter)
- Om bensinläckor eller explosionsrisk uppstår av andra skäl, använd inte motorn förrän problemet har rättats.
- Ha inte igång motorn utan ljuddämpare eller skyddskåpa.
- Rör inte vid den varma ljuddämparen eller motordelarna. (Det kan orsaka brännskador.)
- Rör inte vid tändstiftskåpan eller högspänningskabeln medan motorn är igång. (Det kan orsaka elektrisk stöt.)
- Använd aldrig alkohol, droger eller andra rusmedel före eller under användning.

Lämplig Utrustning

Bär alltid lämplig skyddsutrustning som godkänd hjälm, armbågs- och knäskydd. Din hjälm bör vara laglig i enlighet med lokala lagar förordningar. En långärmad skjorta, byxor och handskar rekommenderas. Bär alltid löparskor eller sportskor. Kör aldrig barfota eller i sandaler. Håll skosnören bundna och borta från hjulen, motoren och dragsystemen.

ONNEKSI OLKOON!

Olet juuri ostanut itsellesi X-Pro Worker 150 Mönkijän ja kiitämme meitä kohtaan osoittamastasi luottamuksesta. Me Motorfinlandilla toivomme, että tulet lemaan tyytyväinen uuteen ajoneuvoosi.

Lue tarkoin läpi tämä käyttöohje ennenkuin otat ajoneuvon käyttöösi.

Käyttöohje kertoo, kuinka käytät ja huollat mönkijäsi, jotta se toimii hyvin ja kestää pitkään. Kun ylläpidät ja huollat mönkijäsi säännöllisesti, sen ajaminen on hauskeempaa ja turvallisempaa.

Jotta ajoneuvosi kestäisi mahdollisimman pitkään hyväkuntoisena ja räyttäisi reklamaatioehtoja, niin seuraatarkoin käyttöohjeen kaikkia suosituksia.

Onneksi olkoon uudesta mönkijästäsi!

Motorfinland.fi



- KÄYTTÖOHJE

HUOM! Käyttöohjeessa on kuvattu ajoneuvon kirjoitushetkellä saatavilla olevaa versiota. Pieniä muutoksia ajoneuvon suunnittelussa ja toiminnassa voi tapahtua tuotekehityksen jatkuessa. Ohjeen kuvat ja piirroukset eivät välttämättä vastaa sinun ajoneuvoasi, vaan saattavat kuvata eri versiota.

Tämä opas sisältää tärkeitä turvallisuustietoja ja neuvoja auttamaan sinua ja lapsiasi ajoneuvon käytössä ja käsittelyssä. Lue huolellisesti käyttöohje kokonaisuudessaan yhdessä lapsesi kanssa ennen ensimmäistä koekäyttöä. Ohjekirja sisältää myös tärkeitä tietoja siitä, kuinka ajoneuvoa voidaan hoitaa parhaiten käytön jälkeen.

Sinun vastuullasi on lukea käyttöohje ja varmistaa, että kaikki ajoneuvoa kuljettavat henkilöt ymmärtävät ohjeet ja turvallisuusohjeet. Tämä varmistaa heidän turvallisuutensa ja vastuunsa.



- SISÄLTÖ

KÄYTTÖOHJE	15
Hallintalaitteet	15
Tunnistetiedot	15
Tekniset tiedot	16
Yleiskatsaus	16
Käyttö	17
HUOLTO JA YLLÄPITO	19
Puhdistus	19
Ketjut	19
Polttoainesuodatin	19
Sytytystulppa	20
Ilmansuodatin	20
Kaasutin	20
Öljy	20
Venttiilit	20
Ajoneuvo	21
Jarrut	21
Säilytys	21
Tärkeää tietos	21
ASENNUSOHJE	22
VAROITUKSET	25
KYTKENTÄKAAVIO	26
MAAHANTUOJA	28

Hallintalaitte, vasen

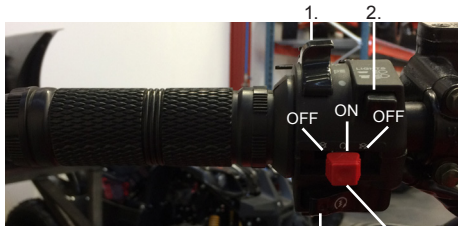

1. Ajovalokatkaisija
2. Valovalitsin
 - lähivalot:
 - kaukovalot:
3. Käynnistysnappi
4. Moottorikatkaisija
 - Katkaisija palautuu automaattisesti keskiasentoon, mutta on oltava sisäänpainettuna keskiasennossa jotta moottori käynnistyi.



- HALLINTALAITTEET

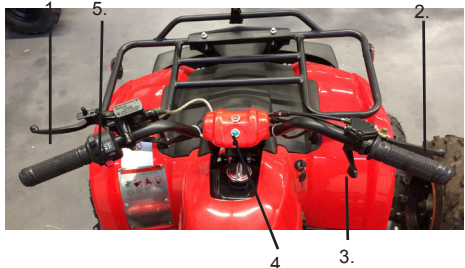

1. Jarrukahva, takajarru
2. Jarrukahva, etujarru
3. Kaasunsäädin
4. Vaihteilmaisin
 - N = Vapaavaihte
 - R = Peruutusvaihte

VIRTALUKKO

Virtalukko sijaitsee oikealla ohjaustangon alapuolella

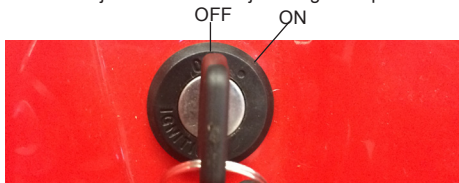

- TUNNISTETIEDOT

Sarjanumero on stansattu tyyppikilpeen joka on kiinnitetty rungon etuosaan.





- TEKNISET TIEDOT

Malli	X-Pro Worker 150cc
Mitat (PxLxK)	1780x970x950 mm
Akseliväli	1170 mm
Maavara	110 mm
Istuinkorkeus (jalkatuesta)	n. 500 mm
Kuivapaino	165 kg
Kuormauskyky	120 kg
Moottori	1 sylinteri, 4-tahti, ilmajäähdytteinen
Teho	5,8 kW/7500 rpm
Max. vääntö	8,3 Nm/6000 rpm
Huippunopeus	60 km/h
Käynnistys	Sähkö / polku
Akku	12V 6,5Ah YTX
Sytytys	CDI
Sytytystulppa	NGK CH7SA
Vaihteisto	Automaatti CVT (F-N-R)
Ketju	428
Eturengas	19x7.00-8"
Takarengas	19x9.50-8"
Ilmanpaine, eturengas	1,75 bar
Ilmanpaine, takarengas	1,75 bar
Etujarru	2 x rumpujarru
Takajarru	Levyjarru
Vannekoko etu /taka	8" / 8"



- YLEISKATSAUS



TARKASTUKSET ENNEN KÄYTTÖÄ

Runko ja jousitus

Tarkista kaikki kiinnitykset, pultit ja mutterit ennen ajoa. Kiristä tarvittaessa. Kiinnitä erityistä huomiota ohjauksen osien, tukivarsien ja ohjausvarsien kiinnityksiin. Niissä ei saa olla välyksiä, outoja ääniä tai haljenneita osia. Mikäli olet epävarma, kysy apua asiantuntijalta.

Aseta ajoneuvo tasaiselle alustalle ja heiluta ylös-alas. Tarkista että jousitus ei pidä ylimääräisiä ääniä eivätkä vuoda.

Jarrut

Tarkista jarrujen toimivuutta. Jarrukahvaa painaessa tulee olla n. 10mm "löysää" ennen kuin ne antavat vastusta. Tarkista myös että jarrut pitävät.

Ohjaus, ja kahvat

Tarkista että rungossa ohjaustangossa tai ohjauspylväässä ei ole halkeamia tai irronneita liitoksia. Vaikka runkovauriot ovat harvinaisia ei ole mahdollonta että aggressiivisen ajotavan omaava kuljettaja liian korkean hypyn tai törmäyksen seurauksena saattaa ajoneuvon kohtuuttoman suurelle rasitukselle jossa runko vääntyy tai katkeaa. Ota tavaksi tarkistaa koko ajoneuvo säännöllisesti.

Renkaat.

Tarkista että renkaissa ei ole vaurioita ja että niissä on oikea ilmanpaine. Tarkista myös ettei renkaissa ole, liikaa, normaalista poikkeavaa, tai epätasaista kulumaa.

Sähköjärjestelmä

Tarkista että akku on kytketty oikein ja että sulake on ehjä. Käännä virta-avain "ON" -asentoon. Varmista että valot palavat ja vaihteilmaisimen "N" Valo palaa.

Moottoriöljy

1. Tarkista moottorin öljymäärä ennen ajoneuvon käynnistämistä.

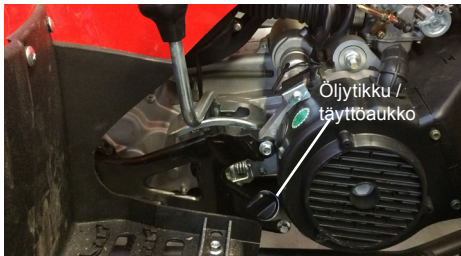

2. Kierrä mittatikku irti ja tarkista, että öljymäärä on merkintöjen sisällä. Täytä tarvittaessa.

Suosittelava 4T-tahti MP-öljy 15W/40 tai 10W/40



Polttoaine

Varmista että polttoainetankissa on riittävästi polttoainetta. Suosittelemme käytettäväksi hyvälaatuista 95-oktaanista liijytöntä bensiiniä.

KÄYNNISTYS

1. Avaa polttoainehana.

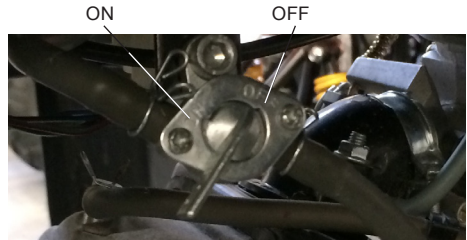



2. Käännä virta-avain ON-asentoon
3. Pidä vasenta jarrukahvaa sisäänpainettuna ja paina käynnistysnappia. Älä anna kaasua. Vapauta käynnistysnappi, kun moottori on käynnistynyt. Älä pidä käynnistysnappia painettuna yli viiden sekunnin ajan.
4. Jos ajoneuvo ei käynnisty, odota 10 sekuntia ja yritä uudelleen. Jos ajoneuvo ei käynnisty kolmen yrityksen jälkeen, yritä antaa vähän kaasua ja kokeile uudelleen.
5. Ajoneuvossa on automaattirikastin. "Ryppyä" ei siis tarvitse antaa. Anna moottorin käydä hetki ennen liikkeellelähtöä jotta se lämpenee ja rikastin sammuu.



HUOM! Ajoneuvossa on myös polkukäynnistys moottorin vasemmalla puolella. Käytä tätä vain viimeisenä keinona mikäli akku on loppu.

AJONEUVONI EI KÄYNNISTY

Tämä kohta on käytännöllinen viittaus yleisimpiin syihin, miksi ajoneuvo ei käynnisty. Tarkista kaikki alla olevat ehdotukset saadaksesi ajoneuvosi käyntiin.

1. Onko tankissa tarpeeksi polttoainetta?
2. Onko polttoainehana auki?
3. Onko moottorin sammutuskytkin ON-asennossa
 - ON, keskiasennossa sisäänpainettuna
 - OFF
4. Onko akussa tarpeeksi virtaa?
5. Kytke sytytysvirta ja yritä käynnistää. Käyko käynnistysmoottori?
6. Onko sulake ehjä?
 - Varmista, että sytytysvirta on kytketty pois päältä.
 - Ota esiin sulake, joka sijaitsee akun yhteydessä.
 - Avaa sulakerasia ja varmista että sulake on ehjä.
 - Mikäli sulakelanka on poikki tai palaneen näköinen, vaihda sulake uuteen..
- 7 Toistuvat käynnistysyritykset voivat saada sytytystulpan "kastumaan". Irroita sytytystulppa ja anna ajoneuvon "kuivata" polttoainetta muutaman tunnin ajan. Yritä sitten uudelleen sytytystulpan ollessa asennettuna.

Jos yllä olevat kohdat eivät ratkaise ongelmaa, ota yhteyttä lähimpään huoltoliikkeeseen tai jälleenmyyjään

VAIHEISTO.

X-Pro Worker on varustettu CVT automaattivaihteilla. Vaihdekeipistä voit valita eteen, taakse, tai vapaavaihde.

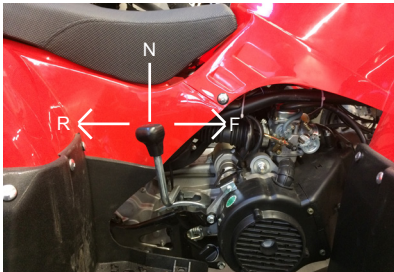

Vaihda vaihteita näin.

1. Pysäytä ajoneuvo kokonaan
2. Vaihda vaihteita valitsimesta haluttu vaihde
N = Vapaavaihte
F = Eteenpäin
R = Pakki



HUOM! ÄLÄ KOSKAAN VAIHDA VAIHEITA AJO-NEUVON LIIKKUESSA!

SISÄÄNAJO

Ensimmäisten 5 tunnin ajon aikana suosittelemme noudattamaan seuraavia varotoimenpiteitä:

- Vältä ajamista täydellä kaasulla.
- Vaihtele nopeuksia useasti jotta kaikki osat tulevat sisäänajetuksi.

JARRUTUS

X-PRO Worker 150:ssä on mekaaniset rumpujarrut molemmissa etupyörissä sekä hydrauliset levyjarrut takana.

Jarrut ovat kyllin vahvoja lukitakseen renkaat heittäen kokemattoman kuskin pois kyydistä. Harjoittele jarruttamista avoimella tasaisella alustalla kunnes niiden toiminto on tuttua. Vältä myös takajarrun lukitsemista. Jarrujen lukkiintuminen saattaa johtaa hallinnan menettämiseen tai renkaiden epätasaiseen kulumiseen.

Käytä jarruja näin:

Parhaan jarrutustehon saavuttamiseksi käytä aina molempia jarruja samanaikaisesti.

- Vapauta kaasu, ja purista etujarrukahvaa ja paina takajarrupoljinta..
- Älä jarruta liian voimakkaasti kaarteissa tai voit menettää ajoneuvon hallinnan.
- Märkä alusta vaikuttaa jarrujen tehokkuuteen. Märkä alusta lisää jarrutusmatkaa.

Seisontajarru

Kummankin jarrun yhteydessä on seisontajarru.

Kytkeäkseen seisontajarrut:

Etujarru: Paina alas messinkinuppi samalla kun painat jarrukahvan pohjaan. Seisontajarru vapautuu automaattisesti kun painat jarrukahvan pohjaan.

Takajarru: Lukitset jarrun painamalla alas mustaa lukitusappia (A) samalla kun kahva on sisäänpainettuna. Vapauta seisontajarru painamalla jarrukahvaa samalle vetäen lukituslevyn (B) taaksepäin.

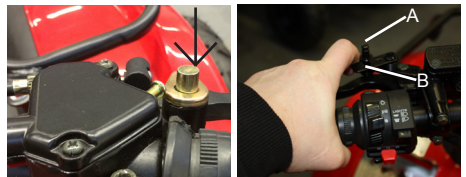

Etujarru

Takajarru



HUOM! KYTKE AINA SEISONTAJARRUT PÄÄLLE KUN NOUSET POIS AJONEUVOSTA!



- HUOLTO JA YLLÄPITO

Suorittamalla säännölliset huollot edistät ajoneuvon suorituskykyä ja käyttöikää, ja varmistat myös sen turvallisuuden ja pidät tulevat kustannukset alhaisina.

Lisäksi hyvin hoidettu ajoneuvo säästää huolta ongelmista, joita syntyy huonon huolenpidon takia.

Ennen jokaista ajoa:

1. Tarkista jarrujen toiminta.
2. Tarkista kaapelit ja johdot, ettei niissä ole vaurioita.
3. Tarkista ketjun voitelu ja kireys. Ketjun liikkumavaran tulisi olla noin 20 mm.
4. Tarkista kaikki ruuvit ja mutterit ja kiristä tarvittaessa.
5. Tarkista ja puhdista tai vaihda ilmansuodatin
6. Tarkista jarrupalojen paksuus. Vaihda välittömästi, jos kulutuspinnan paksuus on alle 1 mm.
7. Voitele kaikki liikkuvat osat sopivalla voiteluaineella.
8. Tarkista moottoriöljymäärä, lisää tarvittaessa.
9. Tarkista renkaiden kunto ja rengaspaineet.

Jokaisen ajon jälkeen:

1. Pese ajoneuvo huolellisesti ja kuivaa. ÄLÄ käytä painepesuria!
2. Voitele ketju ja muut liikkuvat osat sopivalla voiteluaineella.
3. Pidä ATV kuivana, älä koskaan säilytä sitä ulkona.



- PUHDISTUS

Pese aina ajoneuvo käytön jälkeen miedolla pesuaineella ja haalealla vedellä. Älä koskaan pese ajoneuvoa korkeapainepesurilla.

Pesun ja kuivauksen jälkeen suosittelemme vahvasti seuraavia toimenpiteitä:

- Irroita vauhtipyörän kotelo ja puhdista liasta sekä vedestä.
- Puhdista ja kuivaa varovasti ketjut ja rattaat. Voitele ketjurasvalla niin että koko ketju tulee voidelluiksi. Näin varusteet säilyvät ja toimivat pidempään.
- Kuivaa huolellisesti, ja suojaa sopivalla korroosionestoaineella korroosiolle alttiita osia rungon alaosassa ja nivelkohdissa.
- Voitele etuhaarukan ja takahaarukan nivelet.



HUOM! ÄLÄ KOSKAAN PESE AJONEUVOA PAINEPESURILLA



- KETJUT

Pidä ketjut aina puhtaina ja rasvattuina. Näin ne kuluvat hitaammin ja kestävätkä pidempään. Ketjujen pelivara ketjun keskeltä tulisi olla 15-20mm

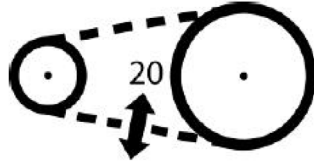

Ketjukireyden säätö

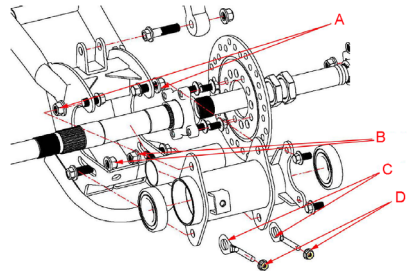

1. Löysää ketjukiristimien (C) kiinnitysmutterit (B)
2. Säädä ketjun kireyttä kiertämällä säätömutterit (D) myötä tai vastapäivään. Varmista että kierrät mutterit kummallakin puolella yhtä paljon.
3. Mikäli säätötarve on iso voit työn helpottamiseksi löysätä myös akselikotelon kiinnityspultit (A)



- POLTTOAINESUODATIN

Polttoainesuodatin on vaihdettava 5-10 käyttötunnin välein tai useammin tarvittaessa. Tarkasta suodatin ennen jokaista ajoa. Käytännössä kaikki kaasuttimen ongelmat johtuvat huonosta polttoainesuodattimesta johtuvasta likaan pääsemisestä kaasuttiimeen.



- SYTYTYSTULPPA

Sytytystulpan pitäminen hyvässä kunnossa vähentää polttoainenkulutusta ja lisää moottorin suorituskykyä. Tarkistuksen suorittamiseksi poista tulpan hattu ja kierrä sytytystulppa auki. Tarkista elektrodikärkien välinen etäisyys. Tämän etäisyyden tulisi olla 0,5 - 0,6 mm. Mikäli se poikkeaa tästä tai tulppa on palaneen ja kuluneen näköinen, vaihda tilalle uusi CRTHSA-sytytystulppa.

- ILMANSUODATIN

Ilmansuodatin on tarkistettava ja puhdistettava ennen jokaista ajoa ja vaihdettava säännöllisin väliajoin.

- KAASUTIN

Tyhjäkäynnin säätö

Tämä toimenpide tulee tehdä moottorin ollessa lämmin. Suosittelemme elektronisen kierroslaskimen kytkemistä sytytystulppaan.

Säädä sitten tyhjäkäyntikierroksia kiertämällä säätöruuvia (A) ruuvimeisseliä käyttäen joko myötä tai vastapäivään.

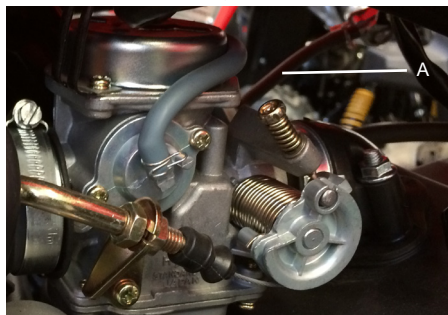

Kaasuttimen tyhjennys

Hapettumisen ehkäisemiseksi suosittelemme että kaasutin tyhjenetään polttoaineesta käytön jälkeen. Mikäli ajoneuvoa ei tulla käyttämään yli viikkoon on kaasutin ehdottomasti tyhjennettävä polttoaineesta.

Sulje ensin polttoainehana. Avaa tyhjennysruuvi kaasuttimen pohjassa ja valuta polttoaine asianmukaiseen astiaan. Kiristä ruuvi kun kaikki polttoaine on valunut ulos.

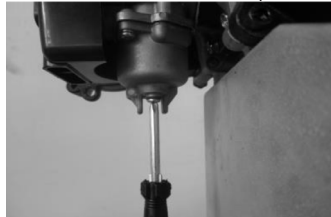

- ÖLJY

Öljynvaihto ennen käyttöönottoa

1. Käynnistä moottori kuitenkin ajamatta ajoneuvoa.
2. Kun moottori on käynyt tyhjäkäynnillä noin 15 minuuttia ja saavuttanut normaalin käyttölämpötilan, on aika sammuttaa moottori moottorin mukana toimitetun kuljetusöljyn vaihtamiseksi.
3. Irrota sitten moottorin alla keskellä oleva öljytulppa. Muista, että poisvaluva öljy voi olla erittäin kuuma. Siksi käytä suojakäsineitä.
4. Kun öljy on lopettanut tippumisen, heiluta ajoneuvoa varovasti sivuttain kaiken vanhan öljyn poistamiseksi. Ruuvaa sitten öljytulppa takaisin paikalleen. Tarkista, että tiiviste ei ole vaurioitunut, vaihda tarvittaessa.
5. Kierrä sitten mittatikku irti ja lisää sama määrä uutta öljyä (noin 1 litra) samaan reikään kuin mittatikku. Moottorin käyttöä ja suorituskyvyn optimoimiseksi suositellaan 4T-puolisysteettistä 15W/40 tai 10W/40 moottoriympäroöljyä.
6. Anna öljyn upota moottoriin muutama minuutti ja kierrä pyyhitty öljyn mittatikku sisään. Kierrä se sitten uudelleen pois tarkistaaksesi, että öljymäärä on tikun merkintöjen sisällä, lisää tarvittaessa ja ruuvaa sitten tikku uudelleen paikalleen.



Huom! Tarkista, että öljyn mittatikuksen O-rengas ei ole vaurioitunut. Vaihda tarvittaessa.

Öljynvaihto

Tarkista säännöllisesti, aina ennen ajoa, moottoriöljyn tason. Lisää tarvittaessa.

Moottoriöljy tulee vaihtaa ylläolevien ohjeiden mukaisesti 5-10 ajotunnin välein, tai useammin mikäli ajoneuvoa ajetaan raskaissa ja vaativissa olosuhteissa.

- VENTTIILIT

Venttiilien vällys tulee tarkistaa ja säätää tarvittaessa, mutta vähintään 10 tunnin välein. Vieraille huoltoilikkeessä / korjaamolla, jos et ole varma, kuinka tämä tehdään. Venttiilivällyksen on oltava 0,10 mm sekä imu- että poistoventtiilissä.



- AJONEUVO

Suosittellemme että tarkistatte kaikki pultit ja mutterit aina käyttön jälkeen. Kiinnitit erityistä huomiota seuraaviin kohtiin.

- Jalkatuet
- Iskunvaimentimet
- Pyörien kiinnitys ja ripustus
- Moottorin kiinnitys
- Rattaat.

Kiristää tarvittaessa. Tärinästä johtuen on väistämätöntä että jotkin pultit tahtovat aueta. Näihin voi myös käyttää ruuvilukitetta ehkäistäkseen niiden irtoamisen.

- JARRUT

Jarrut ovat olennainen osa ajoneuvon turvallisuutta. Pidä huoli että jarrut ovat aina säädetty oikein ja toimintakunnossa!

Jarrujen tarkistus.

- Jarrupalojen kulutuspinna tulee olla vähintään 1mm. Tarkista sekä etujarrujen ja takajarrun jarrupalat säännöllisesti.
- Jarrukahvojen liikkumavara tulisi olla n. 10-15mm. Kokeile aina ennen ajoa että liikkumavaraa on sopivasti ennen kuin tunnet jarrujen vastusta.
- Tarkista takajarrun jarrunestemäärä tarkistusikkunasta. Täytä tarvittaessa.

Etujarrujen säätö

Mikäli etujarrut jarruttavat epätasaisesti, huonosti tai jarrukahvassa on yli 20mm tyhjää liikkumavaraa niitä saattaa joutua säätämään.



Kierrä säätöruuvia myötä tai vastapäivään kiristääkseen tai löysätäkseen jarruvaajeria. Voit myös hienosäätää etujarruja jarrukahvan säätömuutereitakiertämällä.



HUOM! Varmista aina että kumpikin etujarru on oikein säädetty ja jarruttavat tasaisesti!

- SÄILYTYS

Jos ajoneuvoa ei käytetä vähintään kuukauteen, säilytä se siten, että se toimii luotettavasti, kun käytät sitä uudelleen.

Pikäaikais- / kausisäilytys

1. Säilytä ajoneuvo huoneenlämmössä. Varmista myös, että akkua ylläpidoladataan hyvin tuulettussa tilassa vähintään kerran joka toinen kuukausi ns. älykkäällä laturilla, muuten akku voi vaurioitua.
2. Tyhjennä bensiniisäiliö ja kaasutin jäljellä olevasta bensiniistä. Vanhentuessaan polttoaine kerää kosteutta.
3. Moottorin säilyttämiseksi kierrä sytytystulppa irti ja kaada 10 ml moottoriöljyä. Aja sitten moottorin ympäri ja kierrä sytytystulppa takaisin.
4. Tyhjennä moottori öljystä (moottoriöljy ja / tai vaihdelaatikkoöljy) ja vaihda se uuteen, jotta vanhasta öljystä ei muodostu kerrostumia.
5. Voitele ajoneuvon metalliosat (ei jarruosat) korroosionestoaineilla (CRC 556 tai WD40). Kysy paikalliselta jälleenmyyjältäsi sopivia aineita. Huomaa, että jotkut aineet voivat vaurioittaa ajoneuvon maalia ja muita pintoja.
6. Peitä ajoneuvo suojaksesi sitä ulkosilta vaikutuksilta, kuten auringolta, lialta ja muilta esineiltä, jotka saattavat vahingoittaa ajoneuvoa.
7. Tunkkaa mielellään ajoneuvo ylös moottorin suojaevyn tai rungon varaan jotta renkaat eivät vaurioidu tai epämuodostu.

- TÄRKEÄÄ TIETOA

VRITETTY AJONEUVO

Jos ajoneuvoa on viritetty tai muutettu, kaikki oikeudet reklamaatiovaatimukseen raukeavat.

TAKUU

Ajoneuvo on tarkoitettu aktiiviseen leikkiin ja vaativaan ajoon. Ajoneuvolla on rajoitettu toimintatakuu. Täydelliset takuutiedot osoitteessa: <https://motorfinland.fi/takuutietoa>

REKLAMAATIO

Jos asiakas haluaa jättää reklamaation alkuperäisviasta, se on tehtävä kirjallisesti valitusten käsittelymenettelymme mukaisesti, katso <https://motorfinland.fi>

Viasta on aina ilmoitettava kohtuullisessa ajassa vian havaitsemisen jälkeen.

Vikoja tai vaurioita jotka johtuvat alkuperävian ilmoittamisen laiminlyönnistä tai viivytämisestä ei korvata.



- ASENNUSOHJE

Suosittellemme että asennuksen suorittaa aikuinen jolla on kokemusta moottoripyörien, nelipyörien tai muiden ajoneuvojen mekaniikasta. Suosittelemme myös että asennuksessa on mukana kaksi henkilöä.

Ajoneuvon mukana toimitetaan työkalusarja. Suosittelemme kuitenkin että asennukseen käytetään laadukasta lenkkiävain ja hylsytarjaa.

ASENNUSVAIHEET

1. Aseta pakkaus kovalle tasaiselle alustalle. Poista pahvit ja kiinnitysnauhat sekä suojamuovi ajoneuvon ympäriltä.



2. Avaa kuljetuskehikon alareunan kaikki pultit ja nosta kehikon yläosa pois. Nosta varovasti ja vältä naarmuttamista ajoneuvoa.



3. Irroita rungon etuosa kehikon alustasta. Laita pultit talteen. Nosta jos mahdollista ajoneuvo sopivan alustan päälle moottoin alta.



4. Kiinnitä ohjausvarret (1) etupyörien tuentaan. Kiristä kruunumutteri (2) momenttiavaimella 25Nm voimalla. Varmista sokalla (3).

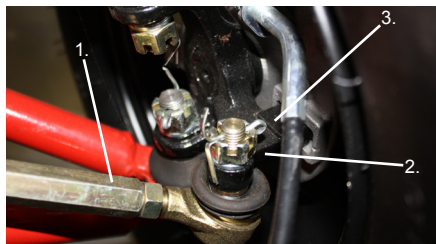

Ohjausvarret saattavat kaivata säätämistä ennen kuin ajoneuvo voidaan otta käyttöön. Eturenkaiden keskiliinjan pitäisi renkaan etuosassa olla 5-10mm kapeampi kuin takaosassa.

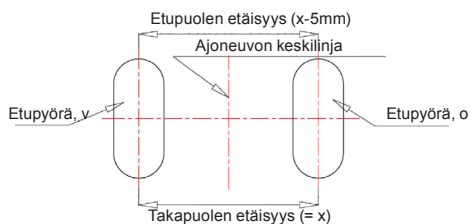

5. Asenna eturenkaat. Tunkkaa ajoneuvon etuosa ylös, tai nosta sopivalle alustalle niin että renkaat mahtuvat päälle. Irroita pyöräripustuksen 4 mutteria ja aseta renkaat paikalleen. Huomioi pyörimissuunta. Kierrä mutterit kiinni 35-45N.m momentilla. Aseta lopuksi navan kumisuojat paikalleen.
6. Tunkkaa takaosa samalla tavalla ylös ketjusuo-japellin varaan. Irroita kruunumutteri ja briikka taka-akselista. Aseta takapyörät paikalleen sen jälkeen briikka ja kierrä lopuksi kruunumutteri kiinni 50-60N.m momentilla niin että saat varmistussokan pujotettua taka-akselin reijästä.



7. Asenna takatavarateline irrottamalla rungon kiinnityskohdissa olevat 4 pulttia.

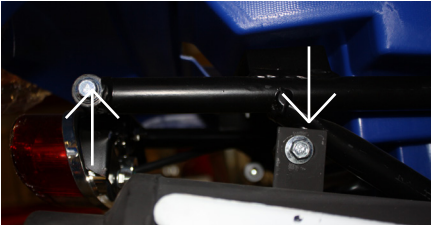

Aseta takatavaratelineen kiinnitysreijät kohdilleen ja kierrä pultit kiinni runkoon. Kiristä 15-25N.m momentilla

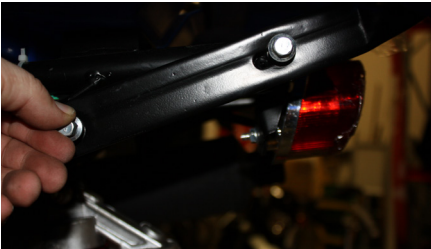

8. Asenna etupuskuri. Kiinnitä ensin puskurin alaosa rungon kiinnityskotettiin jotka olivat kiinni kuljetuskahikon alustassa. Älä kiristä vielä.

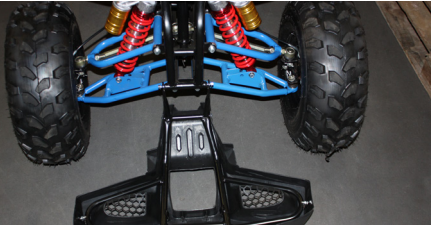

Nosta etupuskuri ylös ja kiinnitä etutavaratelineen kiinnityskohtiin mukana tulevilla pulteilla.



9. Asenna jalakatotelot irrottamalla ne ensin kokonaan kiertämällä kotelon pohjan kiinnityspultit (B) auki. Ruuva auki kateruuvit (A) etu ja takakatteesta ja aseta jalakatelo takaisin paikalleen.

Kiinnitä ja kiristä ensin kotelon pohjan pultit (B). Kiinnitä sen jälkeen jalakatelo katteisiin kateruuveilla (A).

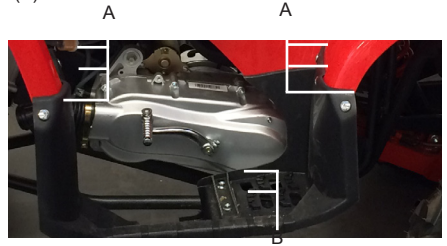

10. Aseta alemmat ohajustangon kiinnikkeet ohjauspylvään päähän linjassa reikien kanssa. Aseta ohjaustanko näiden päälle ja lopuksi ylemmät kiinnikkeet ohjaustangon yläpuolelle. Pujota kiinnityspultit kiinnikkeiden läpi ja kiristä tasaisesti kutakin pulttia n. 25N.m voimalla



11. Asenna vetokoukku paikalleen akselikotelon kiinnitysreikiin ja kiristä 30-40Nm.

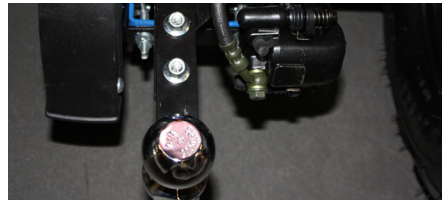

12. Kytke akku. Kiinnitä ensin punainen (+) johto, sen jälkeen musta (-) johto. Irroittaessasi akkua irroita aina ensin (-) ja sitten (+)



! HUOM. Liian kova kiristys saattaa vaurioittaa etupuskurin muovia.

13. Varmista vielä että ohjaustangon tai ohjauspylvään ympärille ei ole kiertynyt johtoja tai vaijereita, vaan että ne kulkevat vapaasti ilman taitoksia tai mutkia. Napsauta lopuksi vaihdeilmaisin paikalleen ohjaustangon päälle



! HUOM! MUISTA JÄLKIKIRISTÄÄ KAIKKI PULTIT JA MUTTERIT SÄÄNNÖLISESTI.

Tärinästä johtuen on väistämätöntä että jotkut pultit ja mutterit tahtovat ajan myötä kiertyä auki. Voitte näihin käyttää Loctite -tyyppistä kierrelukitetta jotta mutterit ja pultit pysyvät kiinni.

TURVALLISUUSOHJEET

Varmista, että tunnet paikallisia lakeja ja määräyksiä ja että noudatat niitä. Olet vastuussa alueellasi olevien henkilöiden ja omaisuuden turvallisuudesta ajon aikana.

Keskity ajaessasi ajaessasi. Häiriötekijät ja keskittymättömyys voivat helposti johtaa onnettomuuteen. Jopa rutiinijon aikana.

Näiden ohjeiden noudattamatta jättäminen voi johtaa kuolemaan tai vakaviin ruumiinvammoihin.

- Lue käyttöohjeet ja varoitukset huolellisesti ja noudata niitä
- Älä koskaan aja ilman asianmukaista harjoittelua/perehdytystä
- Älä anna ihmisten ajaa ajoneuvoa, mikäli he eivät ole perehtyneet nähin ohjeisiin.
- Vältä ajamista tiellä.
- Käytä aina asianmukaisia suojavarusteita. (Kypärä, käsineet, polvi- ja kyynärpääsuojat).
- Älä yritä suorittaa akrobaattisia liikkeitä, kuten hyppyjä jne.
- Suorita ja huolla tuote tässä käyttöoppaassa kuvatulla tavalla.
- Aja aina molemmat kädet ohjaustangolla ja jalat jalkatuilla.
- Terävöitä keskittymistä ja kiinnitä huomiota maaston muutoksiin tai poikkeamiin.
- Vältä matkustamista erittäin epätasaisella tai pehmeällä maalla.
- Käännä oppaan ohjeiden mukaan. HARjoittele ensin kääntymistä alhaisilla nopeuksilla jotta totut ajoneuvon käyttöön.
- Antakaa onnettomuustapauksissa ammattitaitoisen korjaajan tarkistaa mönkijää ennen ajon jatkamista.
- Älä aja jyrkillä rinteillä ja kukkuloilla, ennen kuin olet tottunut ATV-käyttämiseen.
- Etsi aina esteitä maastosta tuntemattomiin paikkoihin matkustettaessa. Älä koskaan aja mönkijää isommilla / pidemmillä esteillä, kuten suurilla kivillä tai kaatuneilla puilla.
- Jos ajat märissä olosuhteissa., tarkista jarrut jälkeinpäin. Märät jarrulevyt johtavat vähentyneeseen jarrutehoon. Kuivaa jarrulevyt jarruttamalla kevyesti muutaman kerran.
- Älä käytä vääriä materiaaleja, osia tai lisävarusteita mönkijän korjaamiseen.

VAROITUKSET

- Älä koske jarruihin tai moottoriin, kun ajoneuvo on käytössä, koska ne voivat kuumentua polttaviksi.
- Tämä ajoneuvo on aina tankattavan puhtaalla 95-oktaanisella, hyvälaatuisella lyijyttömällä bensiinillä
- Älä koskaan käytä 2-tahtimoottoriöljyä. (Se voi aiheuttaa tulpan tai männänrenkaan rikkoutumisen, tai äänenvaimentimen tukkeutumisen)
- Älä käytä moottoria sisällä tai huonosti ilmastoidussa tilassa. (Pakokaasu on hajuton, mutta sisältää vaarallista hiilimonoksidia.)
- Älä aseta sormiasi ja muita kehon osia ketjun, vetolaitteiston ohjausjärjestelmän, pyörien ja tai muiden liikkuvien osien läheisyyteen.
- Tupakointi on ehdottomasti kiellettyä polttoainetta täytettäessä.
- Älä poista polttoainesäiliötä tai lisää polttoainetta moottorin käydessä tai kun se on lämmin pysähtymisen jälkeen. (Pysäytä moottori ennen tankkausta ja anna jäähtyä vähintään 2 minuutin ajan)
- Jos bensiiniä vuotaa tai räjähdysvaara syntyy muista syistä, älä käytä moottoria ennen kuin ongelma on korjattu.
- Älä käytä moottoria ilman äänenvaimenninta tai suojakoteloa.
- Älä koske lämpimään äänenvaimentimeen tai moottorin osiin. (Se voi aiheuttaa palovammoja.)
- Älä kosketa sytytystulpan kantta tai korkeajännitejohtoa moottorin käydessä. (Se voi aiheuttaa sähköiskun.)
- Älä koskaan käytä alkoholia huumeita tai muita päihteitä ennen käyttöä tai käytön aikana.

Sopivat varusteet

Käytä aina sopivia suojavarusteita, kuten hyväksytyt kypärää, kyynärpääsuojaa ja polvisuojaa. Kypäräsi tulee olla laillinen alueesi lakien tai asetusten mukaisesti. Pitkähihainen paita, housut ja käsineet suositellaan käytettäväksi. Käytä aina ajosaappaita tai urheilujalkineita, älä koskaan aja paljain jaloin tai sandaaleissa. Pidä nauhat sidottuina ja poissa pyörien, moottori- ja vetojärjestelmien tieltä.



- KOPPLINGSSCHEMA / KYTKENTÄKAAVIO

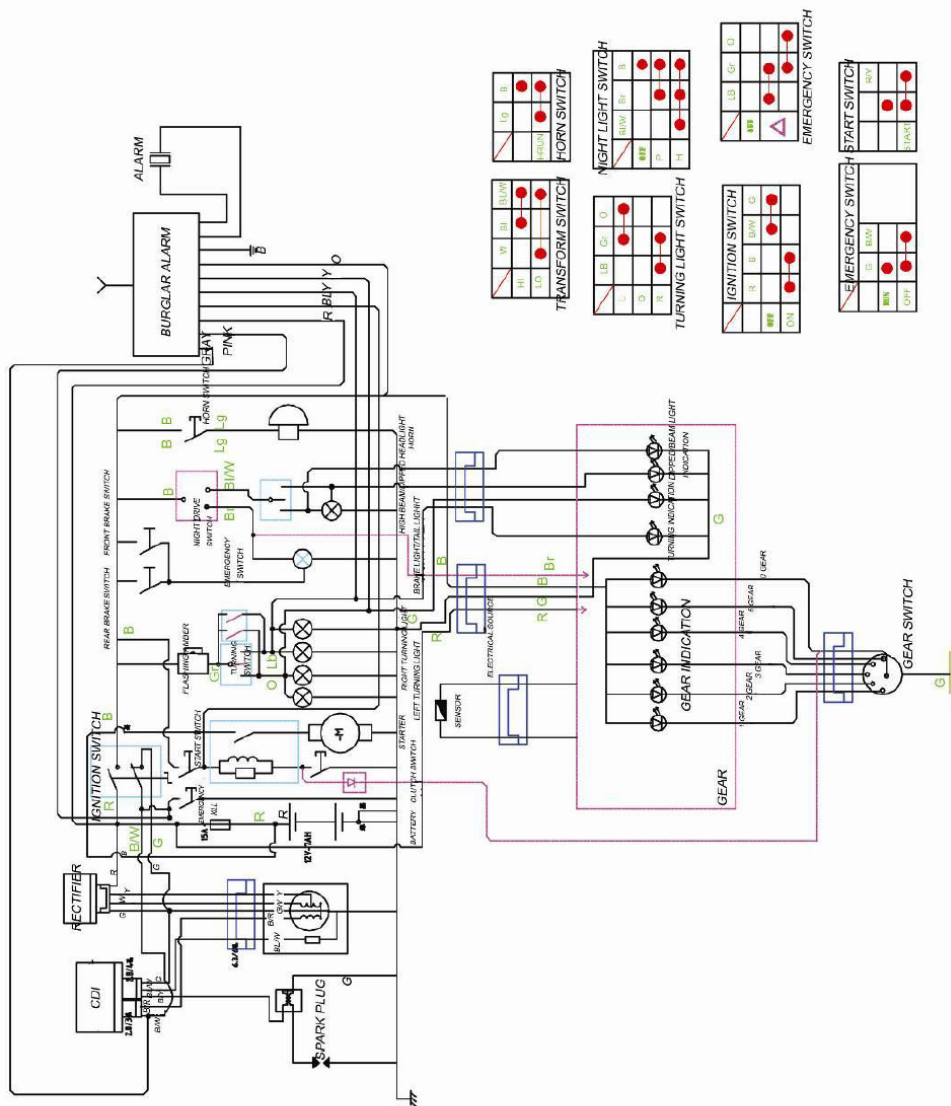





Importör / Importør / Maahantuojaja / Importer

North European Trust

Ji-Te Gatan 2, 26538 Åstorp, SWEDEN